

## Eco-Safe – Zuwachs für die neue RAL-Systemfamilie

Eco-Safe 1,33	L1/H1 - W3 - A N2 - W3 - A
<b>Eco-Safe 2,0</b>	<b>L1/H1 - W4 - A</b> (mit Böschung geprüft)
	N2 - W3 - A (mit Böschung geprüft)
Eco-Safe 4,0	N2 - W5 - A (mit Böschung geprüft)
<b>ÜK auf SR Eco</b>	<b>H1 - W4 - B</b>



Eco-Safe 2,0 mit Böschung

- ✓ Eco-Safe 2,0 jetzt auch in Aufhaltestufen H1/L1
- ✓ zur Einsatzfreigabe beantragt (Module 1 und 2)
- ✓ Anschluss an Modul 3 mit geprüftem Übergang
- ✓ Einsatz wie geprüft bei beengten Verhältnissen
- ✓ 10 RAL-Hersteller bieten Liefersicherheit



Übergangskonstruktion Eco-Safe 2,0 auf Super-Rail Eco

### Kontakt

Gütegemeinschaft Stahlschutzplanken e.V.  
Haus der Siegerländer Wirtschaft  
Spandauer Straße 25  
57072 Siegen  
Telefon: 0271/53038  
Telefax: 0271/56769  
info@guetegemeinschaft-stahlschutzplanken.de

Geschäftsführer: Dipl.-Ing. Volker Goergen  
Technische Beratung: Dr.-Ing. Christian Kammel

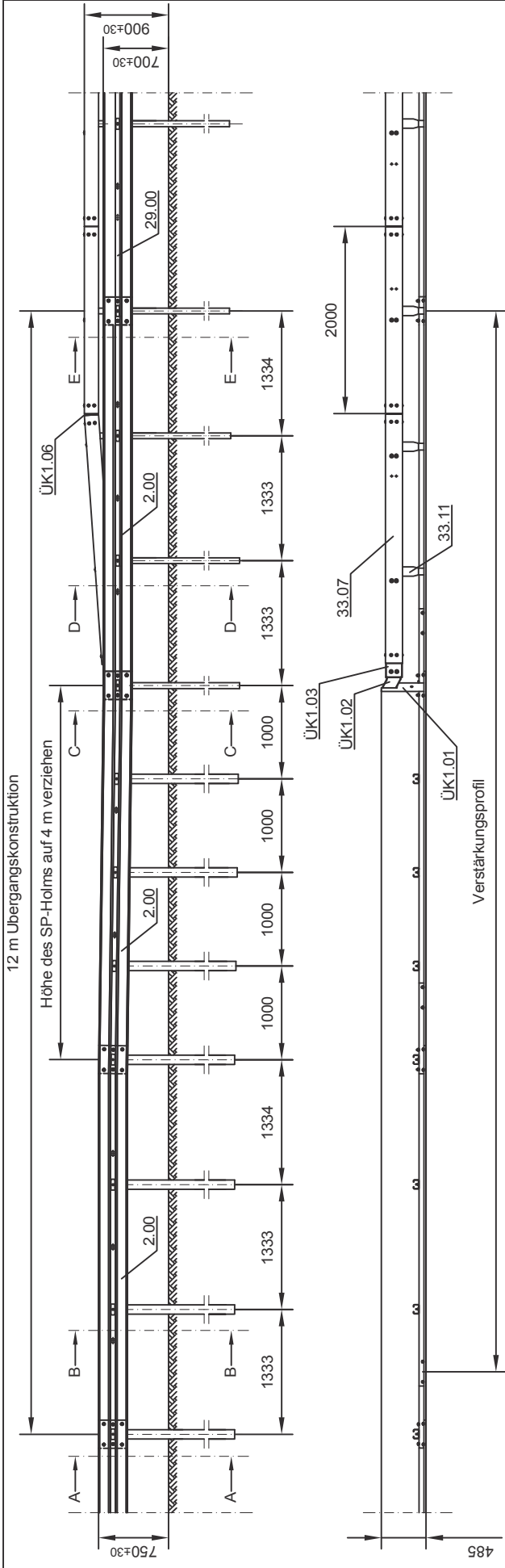

Schnitt A-A

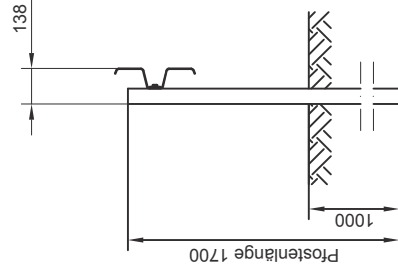

Schnitt B-B

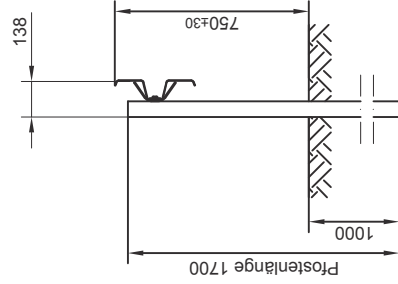

Schnitt C-C

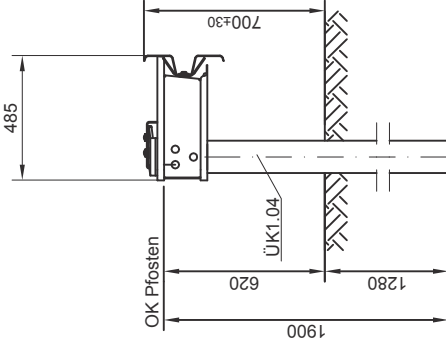

Schnitt D-D

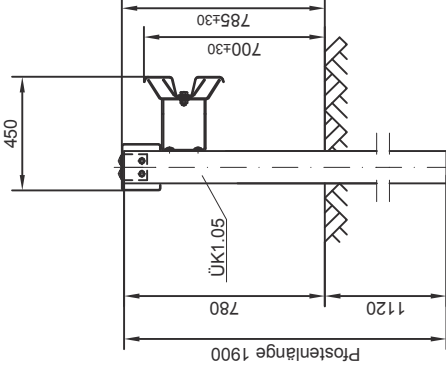

Schnitt E-E

